

INFORMATIONS IMPORTANTES

- Utilisation plafond avec rail standard ou XL
- Entraxe entre fixations avec rail standard : 5 m max, si suspension 2,5m
- Entraxe entre fixations avec rail XL : 6 m, si suspension 5 m
- Vérification périodique au moins 1 fois tous les 12 mois

CERTIFICATIONS



LES AVANTAGES PRODUIT

- Gamme simple et rapide à poser
- Design épuré
- 4 utilisateurs possible simultanément
- Ligne de vie rigide en aluminium anodisé
- Les rails CONEKT et les composants de la ligne de vie n'ont pas d'arêtes vives susceptibles de détériorer longues ou cordes
- Pas de règle de distance entre fixation et éclisse



INTERFACE

+

RÉHAUSSE

+

FIXATION

FIXATION DIRECTE SANS INTERFACE



DIRECT SUR CHARPENTE MÉTALLIQUE

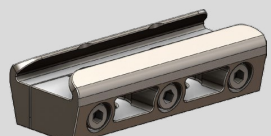

FIXATION LARGE DE RAIL
Réf. Divalto A0014134
Réf. Commerciale R25XL

FIXATION DIRECTE SUR INTERFACE

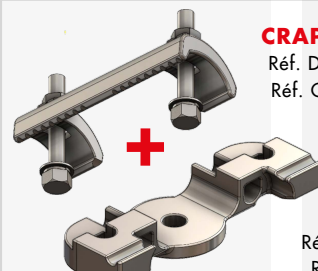

CRAPAUD DOUBLE
Réf. Divalto A0014108
Réf. Commerciale CRA

SUPPORT A CRAPAUTER
Réf. Divalto A0014110
Réf. Commerciale SC



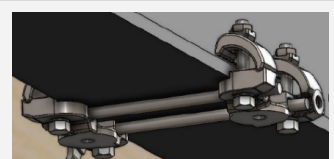



Le crapaud double et le support à crapauter sont vendus à l'unité. Penser à commander une paire. Les tiges filetées sont comprises avec le système à crapauter dans la configurateur.

DIRECT SUR INTERFACE

FIXATION SUR RÉHAUSSE



RÉHAUSSE DIABOLO
Réf. Divalto A0014106
Réf. Commerciale AD **ET / OU**



ARTICULATION Ø 60MM
Réf. Divalto A0014107
Réf. Commerciale AR

CONFIGURATIONS POSSIBLES

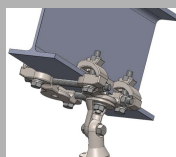

2 crapaud double
+ 2 supports à crapauter
+ 2 tiges filetées incluses
+ 1 articulation (x 2 aux extrémités)

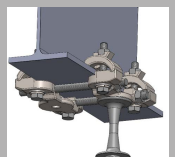

2 crapaud double
+ 2 supports à crapauter
+ 2 tiges filetées incluses
+ 1 diablo (x2 aux extrémités)

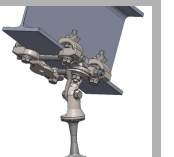

2 crapaud double
+ 2 supports à crapauter
+ 2 tiges filetées incluses
+ 1 articulation (x2 aux extrémités)
+ 1 diablo (x2 aux extrémités)

Il est également possible de rajouter une rallonge TCONEKT / Réf. Divalto A0014109
=> contacter le service technique

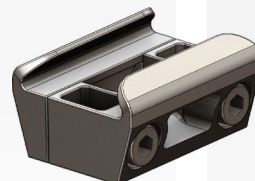

FIXATION COURTE DE RAIL
Réf. Divalto A0014133
Réf. Commerciale R25

1 fixation standard sur les interfaces intermédiaires
2 fixations aux extrémités

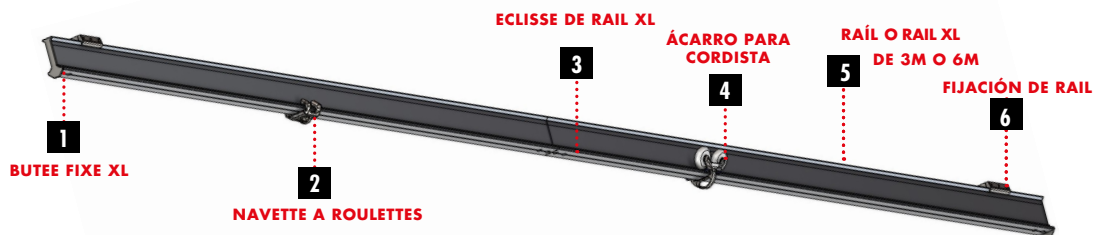

3 RAIL STANDARD 3M OU 6M

Réf Divalto A0014119 (3m) / A0014121 (6m)
Réf Commerciale R03 (3m) / R06 (6m)

Le profil fermé en I assure une grande rigidité en flexion et torsion. Sa forme arrondie sous l'aile principale optimise la circulation des roues selon un angle de 40°. Il permet de se dégager des fixations de rail. Le rail se connecte aux éclisses, aux butées et aux pièces d'angle avec 2 vis FHC M8 en inox 316



3 RAIL XL 3M OU 6M

Réf Divalto A0014120 (3m) / A0014122 (6m)
Réf Commerciale R03XL (3m) / R06XL (6m)

Le profil fermé en I assure une grande rigidité en flexion et torsion. Sa forme arrondie sous l'aile principale optimise la circulation des roues selon un angle de 40°. Il permet de se dégager des fixations de rail. Le rail se connecte aux éclisses, aux butées et aux pièces d'angle avec 2 vis FHC M8 en inox 316



5 ECLISSE STANDARD / XL

Réf Divalto A0014127 / A0014128
Réf Commerciale R20 / R20XL

Eclisse de jonction pour relier 2 rails CONEKT standards ou XL.

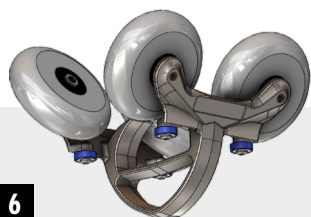

6 NAVETTE DE CORDISTE

Réf Divalto A0014140
Réf Commerciale R53

Navette standard en inox 304 à utiliser en position sol, mur ou plafond. Elle est destinée aux rails de petites longueurs et aux configurations à faible fréquence d'utilisation et/ou proche de l'utilisateur max 2m.

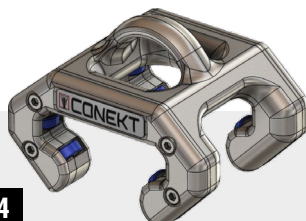

4 NAVETTE A ROULETTES

Réf Divalto A0014139
Réf Commerciale R52

Navette à roulettes en inox 304 à utiliser en position sol, mur ou plafond. Elle possède une très bonne glisse grâce à ses 12 roulettes D15 et peut être utilisée avec tous types d'antichute à rappel automatique (jusqu'à 10kg).

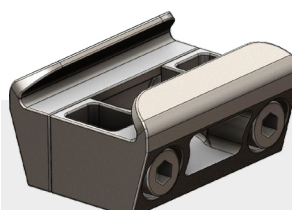

7 FIXATION COURTE DE RAIL

Réf Divalto A0014133 Réf Commerciale R25

Fixation qui relie les rails CONEKT à la structure d'accueil.

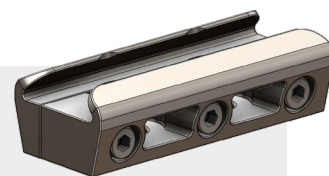

2 FIXATION LARGE DE RAIL

Réf Divalto A0014134
Réf Commerciale R25XL

Fixation large qui s'utilise uniquement en pose directe sur support.

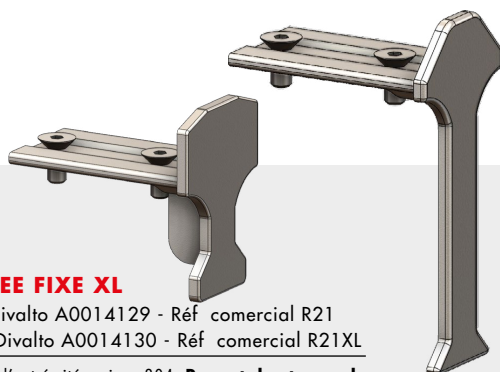

1 BUTEE FIXE XL

Réf Divalto A0014129 - Réf comercial R21
Réf Divalto A0014130 - Réf comercial R21XL

Butée d'extrémité en inox 304. Permet de stopper la translation des navettes en extrémité de ligne de vie.



PANONSEAU À L'ACCÈS

Réf Divalto A0014061
Réf Commerciale S20

Il est à positionner à l'accès de la ligne de vie. Il informe de la présence d'un risque de chute et de la nécessité de porter un harnais à partir de cette zone.



PLAQUE SIGNALÉTIQUE DE LA LIGNE DE VIE

Réf Divalto A0014062
Réf Commerciale S21

Il est à positionner sur le dispositif d'ancrage de la ligne de vie. C'est sa fiche d'identité.