

# L'ECHELLE EUROPEENNE

Les spécialistes de la hauteur

FR

EN

PT

ES

NO

## PROSTEP

### Notice d'utilisation

*User manual*

*Manual de instruções*

*Manual de instrucciones*

EN131-7

NOT-IN-116



PROSTEP

EN 131-7

INFORMATIONS TECHNIQUES  
 TECHNICAL INFORMATION  
 INFORMAÇÃO TÉCNICA  
 INFORMACIÓN TÉCNICA  
 TEKNISK INFORMASJON



3701597100698	5	1,01m	3,01m	1,97m	0,62m	1,47m	30,57kg
3701597100704	6	1,21m	3,21m	2,18m	0,62m	1,47m	33,72kg
3701597100711	7	1,42m	3,42m	2,39m	0,62m	1,47m	35,63kg
3701597100728	8	1,63m	3,63m	2,59m	0,62m	1,75m	37,54kg
3701597100735	9	1,83m	3,83m	2,80m	0,62m	1,75m	44,24kg
3701597100742	10	2,04m	4,04m	3,01m	0,62m	1,75m	47,14kg
3701597100759	11	2,25m	4,25m	3,21m	0,62m	2,12m	52,81kg
3701597100766	12	2,46m	4,46m	3,42m	0,62m	2,12m	56,24kg

**INSTRUCTIONS DE MONTAGE**  
ASSEMBLY INSTRUCTIONS  
INSTRUÇÕES DE MONTAGEM  
INSTRUCCIONES DE MONTAJE  
MONTERINGSINSTRUKSJONER

**A**



**A1**

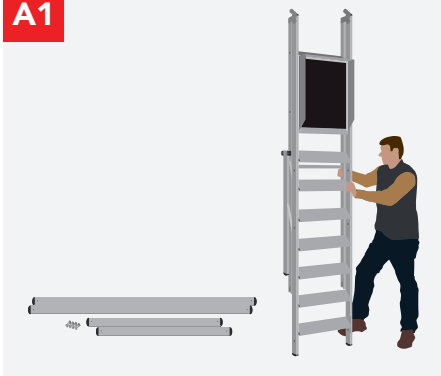

**A2**



**A3**



**A4**

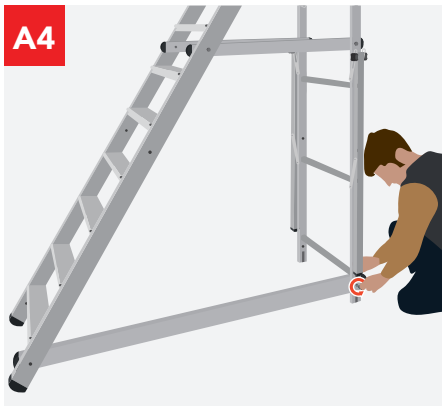

**A5**

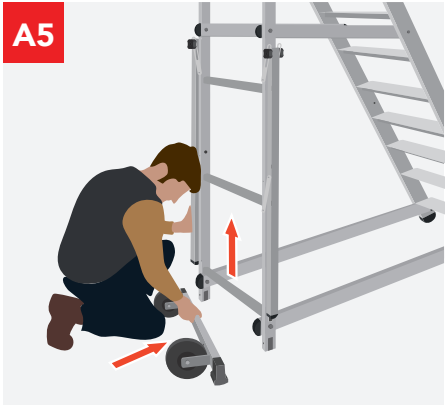

**A6**



**B**

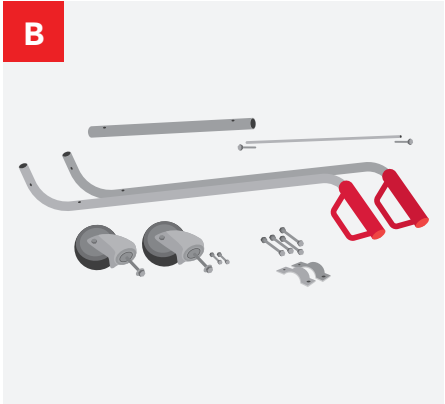

**B1**

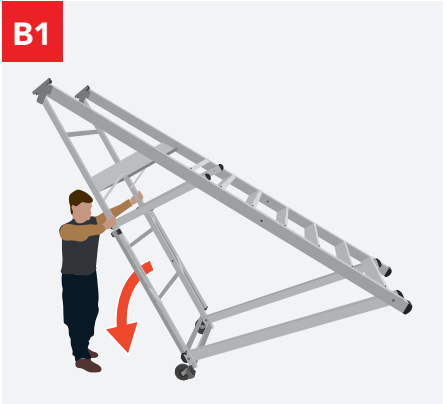

**B2**

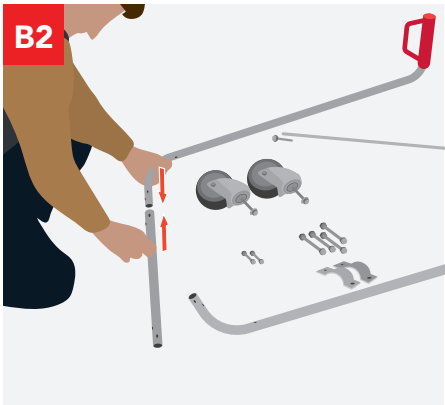

**B3**

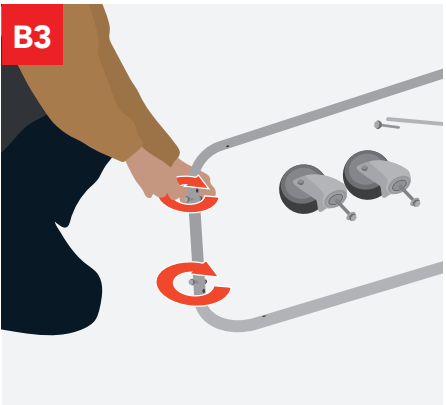

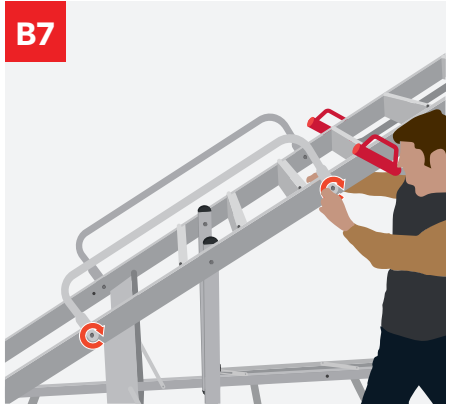
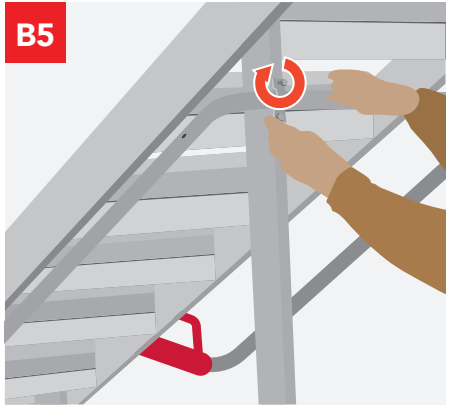
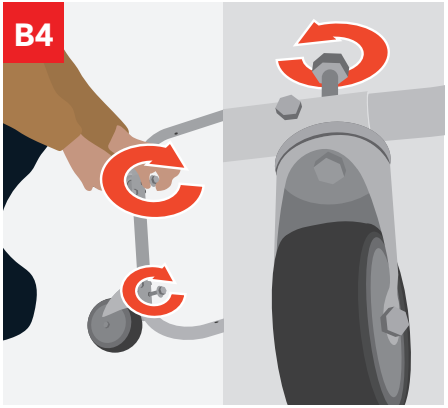

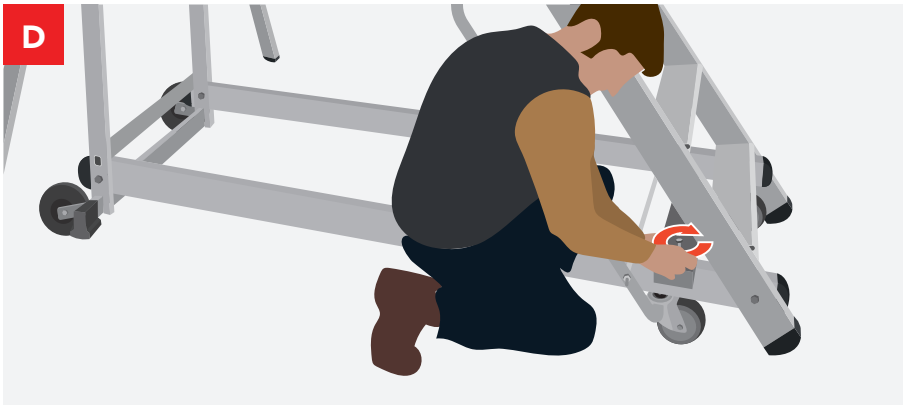

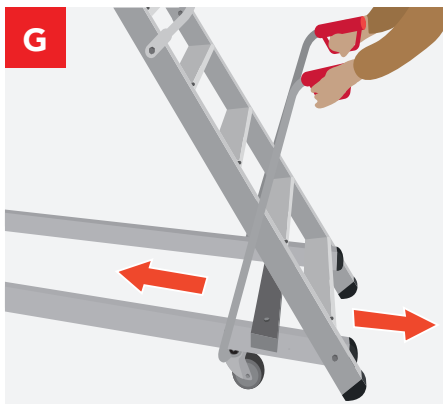
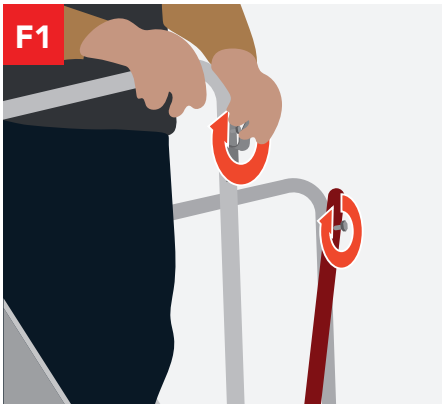

FR

## MANUEL D'INSTRUCTIONS.

1. Avertissement, danger chute.
2. Consulter le manuel/la notice d'instructions.
3. Examiner l'équipement après la livraison. Avant chaque utilisation, vérifier que l'équipement ne soit pas endommagé et qu'il peut être utilisé en toute sécurité. Ne pas utiliser un équipement endommagé.
4. Charge totale maximale 150kg.
5. Ne pas utiliser l'équipement sur un sol inégal ou instable.
6. Ne pas se pencher.
7. Les équipements ne doivent pas être utilisés sur des surfaces glissantes
8. Nombre maximal d'utilisateurs : 1
9. Ne pas monter ou descendre autrement qu'en faisant face à l'équipement.
10. Tenir fermement l'équipement en montant ou en descendant. Se tenir d'une main à l'équipement pendant l'exécution de la tâche, sinon prendre d'autres mesures de sécurité.
11. Ne pas porter de matériels lourds ou difficiles à manipuler tout en utilisant l'équipement.
12. Ne pas porter de chaussures inappropriées à l'utilisation de l'équipement.
13. Ne pas utiliser un équipement de travail en hauteur lorsque votre état de santé ne le permet pas. Certaines pathologies ou médicaments, l'abus d'alcool ou la consommation de drogue peuvent représenter un danger lors de l'utilisation d'un équipement.
14. Ne pas se tenir trop longtemps sur un équipement de travail en hauteur sans observer de pauses régulières (la fatigue représente un risque).
15. Prévenir tout endommagement de l'équipement lors des

transports, par exemple en l'attachant, et en s'assurant qu'il soit placé de façon appropriée pour éviter tout dommage.

16. S'assurer que l'équipement soit adapté à la tâche.
17. Ne pas utiliser un équipement souillé, par exemple par de la peinture fraîche, de la boue, de l'huile ou de la neige.
18. Ne pas utiliser l'équipement en extérieur lorsque les conditions météorologiques sont défavorables, par exemple par grand vent.
19. Avant d'utiliser un équipement de travail en hauteur dans un cadre professionnel, il convient de procéder à une analyse des risques respectant la législation du pays d'utilisation.
20. En installant l'équipement, prendre en compte les risques de collision, par exemple, collision de piétons, de véhicules ou de portes. Sécuriser les portes (sauf les issues de secours) et les fenêtres sur le chantier, dans la mesure du possible.
21. Avertissement, danger électrique : Identifier tout risque électrique sur le chantier, par exemple des lignes aériennes ou autre équipement électrique exposé, et ne pas utiliser cet équipement en cas de risques électriques.
22. Utiliser des équipements non-conducteurs pour exécuter les travaux électriques nécessairement sous tension.
23. Ne pas utiliser l'équipement comme passerelle.
24. Ne pas modifier la conception du matériel.
25. Ne pas déplacer un équipement lorsqu'une personne est en poste sur celui-ci.
26. Si l'équipement est livré avec des barres stabilisatrices et qu'il est prévu que ces barres soient fixées par l'utilisateur avant la première utilisation, cette action doit être décrite sur l'équipement et dans les instructions destinées à l'utilisateur.
27. Equipement à usage professionnel.

28. Ouvrir entièrement l'équipement et verrouiller l'ensemble des éléments avant utilisation
29. N'utiliser l'équipement que si les dispositifs de verrouillage sont complètement sécurisés avant l'utilisation. (Freins, stabilisateurs, garde-corps fermé),
30. Pour les hauteurs de plateforme supérieures à 2,5 m, les consignes de sécurité doivent préciser si un produit ne peut pas être utilisé à l'extérieur (l'utilisation à l'extérieur est autorisée si le produit passe le test de stabilité requis décrit au point 6.7.).

## RÉPARATION, ENTRETIEN ET RANGEMENT.

Les réparations et l'entretien doivent être effectués par une personne formée, suivant les instructions du fabricant.

**NOTE** Une personne compétente possède le savoir-faire nécessaire à la réalisation des réparations ou de l'entretien, par exemple en ayant suivi une formation dispensée par le fabricant. Pour la réparation ou le remplacement de pièces, par exemple les sabots, contacter si nécessaire le fabricant ou le distributeur. Il convient de ranger les équipements conformément aux instructions du fabricant.

## LISTE DES ÉLÉMENTS À INSPECTER.

Les éléments suivants doivent être pris en compte dans le cadre d'une inspection régulière:

1. vérifier que les montants/les plans (verticaux) ne sont pas pliés, courbés, tordus, bosselés, fissurés, corrodés; 2. vérifier que les montants/les plans autour des points de fixations des autres composants sont en bon état; 3. vérifier qu'il ne manque pas de fixations (en général, des rivets, des vis ou des écrous) et qu'elles ne sont ni desserrées



ni corrodées; 4. vérifier qu'il ne manque pas d'échelons ou de marches, qu'ils ne sont pas instables, usés de façon excessive ou endommagés; 5. vérifier que les articulations entre les sections avant et arrière ne sont pas endommagées, desserrées; 6. vérifier les systèmes de verrouillage, vérifier qu'il ne manque pas de garde-corps ou de renforts d'angle, qu'ils ne sont pas pliés, détachés ou endommagés; 7. vérifier les stabilisateurs latéraux s'il y en a, vérifier qu'ils ne sont pas tordus, manquants, endommagés; 8. vérifier qu'il ne manque pas de sabots/ d'emboîtures d'extrémité, qu'ils ne se détachent pas, qu'ils ne sont pas usés de façon excessive, ou endommagés; 9. vérifier que l'équipement, dans son intégralité, ne présente pas de trace de souillures (par exemple, salissures, boue, peinture, huile ou graisse); 10. vérifier que les crochets de verrouillages (si l'équipement en est équipé) ne sont ni endommagés, et qu'ils fonctionnent correctement; 11. vérifier qu'il ne manque aucune pièce et aucune fixation à la plateforme. Et qu'elle n'est ni endommagée, ni corrodée; 12. Faites attention au vent lors de l'utilisation à l'extérieur

Toutes les pièces composant les éléments mobiles de l'équipement sont disponibles en pièces détachées.

Si l'une des vérifications ci-dessus n'est pas totalement satisfaisantes, il convient de NE PAS utiliser l'équipement. Pour certains équipements particuliers, des éléments supplémentaires déterminés par le fabricant doivent être pris en compte.

**LES INSTRUCTIONS DE MONTAGE ET D'UTILISATION DE CE MANUEL NE SONT VALABLES QUE POUR**

## LE PLATFORME PROSTEP.

**UTILISER L'ÉQUIPEMENT UNIQUEMENT SI TOUS LES ÉLÉMENTS NÉCESSAIRES SONT DISPONIBLES ET SONT D'ORIGINE.**



### USER INSTRUCTIONS.

1. Warning, fall from the ladder.
2. Refer to instruction manual/ booklet.
3. Inspect the ladder after delivery. Before every use visually check the ladder is not damaged and is safe to use. Do not use a damaged ladder.
4. Maximum total load 150kg.
5. Do not use the ladder on a unlevel or unfirm base.
6. Do not overreach.
7. Do not erect ladder on contaminated ground.
8. Maximum number of users: 1
9. Do not ascend or descend unless you are facing the ladder.
10. Keep a secure grip on the ladder when ascending and descending. Maintain a handhold whilst working from a ladder or take additional safety precautions if you cannot.
11. Avoid work that imposes a sideways load on ladders, such as side-on drilling through solid materials.
12. Do not carry equipment which is heavy or difficult to handle while using a ladder.
13. Do not wear unsuitable footwear when climbing a ladder.
14. Do not use the ladder if you are not fit enough. Certain medical conditions or medication, alcohol or drug abuse could make ladder use unsafe.
15. Do not spend long periods on a ladder without regular breaks (tiredness is a risk).
16. Prevent damage of the ladder when transporting e.g.

by fastening and, ensure they are suitably placed to prevent damage.

17. Ensure the ladder is suitable for the task.

18. Do not use the ladder if contaminated, e.g. with wet paint, mud, oil or snow.

19. Do not use the ladder outside in adverse weather conditions, such as strong wind.

20. For professional use a risk assessment shall be carried out respecting the legislation in the country of use.

21. When positioning the ladder take into account risk of collision with the ladder e.g. from pedestrians, vehicles or doors. Secure doors (not fire exits) and windows where possible in the work area.

22. Warning, electricity hazard. Identify any electrical risks in the work area, such as overhead lines or other exposed electrical equipment and do not use the ladder where electrical risks occur.

23. Use non-conductive ladders for unavoidable live electrical work.

24. Do not use the ladder as a bridge.

25. Do not modify the ladder design.

26. Do not move a ladder while standing on it.

27. For outdoor use caution to the wind.

28. If a ladder is delivered with stabilizer bars and these bars should be fixed by the user before the first use this shall be described on the ladder and in the user instruction.

29. Ladder for professional use.

30. Do not step off the side of standing ladder onto another surface.

31. Open the ladder fully before use.

32. Use the ladder with restraint devices engaged only, ex: stabiliser; ballast; activated brakes – if part of the ladder.

33. Any horizontal surface which looks like a platform on

a standing ladder that is not designed for standing on (e.g. a plastic work tray) shall be clearly indicated on that surface, (only if necessary due to design of ladder).

34. Do not use ladders outdoors which are not intended for this purpose.

35. For platform heights greater than 2,5 m, the safety instructions shall specify if a product cannot be used outside (Outdoor use is allowed if the product passes the required stability test described in 6.7.).

36. For outdoor use caution to the wind.

## REPAIR, MAINTENANCE AND STORAGE.

Repairs and maintenance shall be carried out by a competent person and be in accordance with the producer's instructions.

**NOTE** A competent person is someone who has the skills to carry out repairs or maintenance, e.g. by a training by the manufacturer. For repair and replacement of parts, e.g. feet, if necessary contact the producer or distributor.

Ladders should be stored in accordance with the producer's instructions.

Ladders made of or using thermoplastic, thermosetting plastic and reinforced plastic materials should be stored out of direct sunlight.

Ladders made of wood should be stored in a dry place and shall not be coated with opaque and vapour-tight paints.

## LIST OF ITEMS TO BE INSPECTED

For regular inspection, the following items shall be taken into account:

— check that the stiles/legs (uprights) are not bent, bowed,

twisted, dented, cracked, corroded or rotten;

— check that the stiles/legs around the fixing points for other components are in good condition;

— check that fixings (usually rivets, screws or bolts) are not missing, loose, or corroded;

— check that rungs/steps are not missing, loose, excessively worn, corroded or damaged;

— check that the hinges between front and rear sections are not damaged, loose or corroded;

— check that the locking stays horizontal, back rails and corner braces are not missing, bent, loose, corroded or damaged;

— check that the rung hooks are not missing, damaged, loose or corroded and engage properly on the rungs;

— check that guide brackets are not missing, damaged, loose or corroded and engage properly on the mating stile;

— check that ladder feet / end caps are not missing, loose, excessively worn, corroded or damaged;

— check that the entire ladder is free from contaminants (e.g. dirt, mud, paint, oil or grease);

— check that locking catches (if fitted) are not damaged or corroded and function correctly;

— check that the platform (if fitted) has no missing parts or fixings and is not damaged or corroded.

— pay attention to the wind when using outdoors

Any damaged element must be replaced by a component identified by the manufacturer.

If any of the above checks cannot be fully satisfied, you should NOT use the ladder. For special ladder types, further items identified by the manufacturer shall be taken into account.

## THE ASSEMBLY AND USE INSTRUCTIONS IN THIS MANUAL ARE ONLY VALID FOR PROSTEP PLATFORM.

**DON'T USE PROSTEP PLATFORM IF THERE'S ANY MISSING PART. COMPONENTS SHOULD NOT BE MODIFIED FROM IT'S ORIGINAL.**



## MANUAL DE INSTRUÇÕES.

1. Atenção, perigo de queda.
2. Consulte o manual de instruções.
3. Verifique a plataforma depois de a receber. Antes de utilizar verifique que não está danificada e que está apta para o efeito. Nunca utilize uma plataforma danificada.
4. Carga máxima: 150kg
5. Não utilize a plataforma numa superfície desnívelada ou não sólida.
6. Não se incline para fora da plataforma.
7. Não utilize a plataforma em solo contaminado.
8. Máximo número de utilizadores: 1
9. Não suba ou desça sem estar de frente para a plataforma.
10. Mantenha um apoio de segurança durante a subida ou descida. Mantenha o apoio durante o trabalho ou tome medidas adicionais de precaução.
11. Evite trabalhos que imponham carga lateral na plataforma, tais como furação lateral em materiais sólidos.
12. Nunca transporte materiais pesados ou difíceis de manusear.
13. Utilize calçado apropriado para subir a plataforma.
14. Não utilize a plataforma se não estiver em condições ótimas. Determinadas condições

médicas ou medicação, abuso de álcool ou drogas poderão ser suficientes para uma utilização insegura.

15. Não utilize a plataforma durante longos períodos sem pausas regulares (o cansaço é um fator de risco).

16. Evite danos na plataforma durante o transporte, ex: prendendo-a e assegurando que está colocada de forma adequada para evitar danos.

17. Assegure-se que a plataforma é apropriada para a tarefa.

18. Não utilize a plataforma se estiver contaminada, ex: tinta fresca, lama, óleo ou neve.

19. Não utilize a plataforma no exterior com condições climáticas adversas ex: vento forte.

20. Para utilização profissional deverá ser realizada uma avaliação de risco, respeitando a legislação desse País.

21. Quando posicionar a plataforma tenha em atenção o risco de colisão com a mesma ex: embate de pessoas, portas ou veículos. Se possível tranque as portas (nunca as de emergência) e as janelas da área de trabalho.

22. Aviso: risco de choque elétrico.

Identifique quaisquer riscos elétricos na área de trabalho, tais como linhas de eletricidade ou outros equipamentos elétricos acessíveis.

23. Utilize plataformas não condutoras de eletricidade para trabalhos elétricos.

24. Não utilize a plataforma como ponte.

25. Não altere o design da plataforma.

26. Não altere a posição da plataforma enquanto está em cima desta.

27. Para utilização no exterior, cuidado com o vento.

28. Se a plataforma tiver barra estabilizadora e esta deva ser colocada pelo utilizador, a descrição desta tarefa deve estar no manual de utilização.

29. Plataforma para utilização profissional.

30. Não utilize a plataforma lateralmente para acesso a outra superfície.

31. Abra a plataforma completamente antes da sua utilização.

32. Apenas utilize a plataforma com os dispositivos de segurança aplicados, ex: barra estabilizadora; travões das rodas ativados; mecanismos de segurança.

33. Qualquer objeto semelhante a uma plataforma que não tenha sido desenhado para o efeito deverá ser assinalado em conformidade, (apenas necessário dado o design da escada).

34. Não use escadas ao ar livre que não sejam destinadas a este propósito.

35. Para plataformas com alturas superiores a 2,5 m, as instruções de segurança devem especificar se um produto não pode ser utilizado no exterior (a utilização no exterior é permitida se o produto passar no teste de estabilidade exigido descrito em 6.7.).

36. Para uso ao ar livre, cuidado com o vento.

## **REPARAÇÃO, MANUTENÇÃO E ARMAZENAMENTO.**

Reparações e Manutenções devem ser efetuadas por uma pessoa com as devidas competências e devem ser realizadas de acordo com as instruções do fabricante.

**NOTA** A pessoa competente é aquela que possui capacidades para efetuar reparações e manutenções, por exemplo, administradas por formações ou pelo fabricante.

Para a reparação e substituição de componentes, como por exemplo os pés, poderá ser necessário contactar o fornecedor ou o distribuidor.

As plataformas devem ser armazenadas em local seco (nunca ao ar livre) e seguro, para evitar danos.

## **LISTA DE PARÂMETROS A SER INSPECIONADOS.**

Para inspeções regulares, os seguintes parâmetros devem ser considerados:

— Verificar se os perfis não estão curvados, dobrados, torcidos, amassados, rachados, enferrujados ou deteriorados;  
— Verificar se os perfis em volta dos pontos de fixação de outros componentes estão em bom estado;

— Verificar se os componentes de fixação necessários (normalmente rebites, parafusos ou pemos) estão todos colocados, se estão soltos ou enferrujados;  
— Verificar se os degraus estão todos colocados, se estão soltos e se apresentam desgaste, corrosão ou dano;

— Verificar se as articulações entre a frente e a traseira não estão danificadas, soltas ou enferrujadas;

— Verificar se o sistema de bloqueio se mantém horizontal, se os guarda-corpos e as ferragens de esquina estão colocados, se estão soltos, corroídos ou danificados;

— Verificar se os travões dos degraus estão todos colocados, se estão soltos, danificados ou corroídos e se estão acoplados adequadamente nos degraus;  
— Verificar se as articulações não estão em falta e se estão danificadas, soltas ou corroídas. Verificar ainda se estão acopladas apropriadamente no respetivo perfil;

— Verificar se os topos dos pés estão todos colocados, se não estão soltos ou desgastados, corroídos e danificados;

— Verificar se toda a escada se encontra livre de contaminações (por exemplo sujidade, tinta, óleo e gordura);

— Verificar se os sistemas de bloqueio e travão não se encontram danificados ou corroídos e se funcionan corretamente;  
— Verificar se estão en falta componentes e elementos de fixação na plataforma e se estes não están danificados ou enferrujados;  
— Atenção ao vento quando utilizado no exterior;

Qualquer elemento danificado debe ser substituído por componente identificado pelo fabricante.

Caso algum dos parâmetros descritos acima não for satisfeito na sua totalidade, NÃO deve utilizar a plataforma.  
Para plataformas especiais, parâmetros adicionais identificados pelo fabricante devem ser considerados.

## **AS INSTRUÇÕES DE MONTAGEM E UTILIZAÇÃO DESTES MANUAIS SÃO VÁLIDAS APENAS PARA A PLATAFORMA PROSTEP.**

## **UTILIZE APENAS A PLATAFORMA PROSTEP SE TODOS OS ELEMENTOS NECESSÁRIOS ESTIVEREM DISPONÍVEIS E FOREM OS ORIGINAIS.**



### **MANUAL DE INSTRUCCIONES.**

1. Atención a posibles caídas desde la escalera
2. Consulte el manual de instrucciones.
3. Inspeccione la escalera inmediatamente después de su entrega. Antes de cada uso, revise que la escalera no esté dañada y sea segura para su uso. En ningún caso utilice una

escalera dañada.

4. Máxima carga permitida 150 Kg.

5. Nunca utilice la escalera en superficies no uniformes o con desnivel.

6. No se sobrepase sobre la escalera, evitando llegar más allá.

7. No posicione la escalera sobre suelos sucios o contaminados.

8. El número máximo de usuarios de forma simultánea será uno.

9. Evitar el ascenso o descenso de la escalera, sin hacerlo de cara.

10. Mantenga un agarre seguro sobre la escalera, mientras ascienda o descienda. Mantenga una mano sujeta mientras trabaje desde la escalera o tome precauciones adicionales, en caso de que lo que esté llevando a cabo, no se lo permita.

11. Evite trabajos que supongan una carga lateral sobre la escalera, tales como taladrar lateralmente sobre materiales sólidos.

12. No cargue equipamientos pesados o difíciles de manejar mientras se encuentre usando la escalera.

13. Evite calzar zapatos inadecuados cuando se disponga a subir a una escalera.

14. Nunca use una escalera si no está suficientemente en forma. Ciertos estados de salud, ingesta de medicación, alcohol o abuso de drogas, podrían hacer de una escalera un objeto inseguro.

15. Evite pasar largos periodos de tiempo sobre una escalera, sin descansos regulares (el cansancio supone un riesgo).

16. Evite que la escalera sufra daños en el transporte, por ejemplo: Sujetando y asegurando que está en el lugar correcto para evitar daños.

17. Asegúrese de que la escalera es la adecuada para la tarea que se dispone a llevar a cabo.

18. No utilice la escalera si está sucia, con restos de pintura

fresca, fango, aceite o nieve.

19. Nunca utilice la escalera en condiciones adversas en exteriores, sobre todo si se expone a un fuerte viento.

20. En caso de uso profesional, se deberá llevar a cabo un examen de riesgos de acuerdo con la legislación del país de uso.

21. Cuando sitúe la escalera, tenga en cuenta el posible riesgo de colisión, por ejemplo, con viandantes, vehículos o puertas.

22. Advertencia: Peligro de electricidad. Identifique cualquier riesgo eléctrico que pueda haber en el área de trabajo. Tal como líneas aéreas o cualquier otro equipamiento eléctrico expuesto. Nunca use la escalera cuando exista riesgo eléctrico.

23. Use escaleras aislantes para trabajos que inevitablemente sean eléctricos.

24. Nunca utilice la escalera como puente o plataforma.

25. Evite modificar el diseño original de la escalera.

26. Evite trasladar la escalera, estando sobre ella.

27. En caso de uso en el exterior, tome precauciones contra el viento.

28. Si una escalera es entregada con base estabilizadora y dicha base debe ser montada por el usuario antes de su primera utilización, debe venir reflejado sobre la escalera, así como en su manual de instrucciones.

29. Escalera para uso profesional.

30. Nunca pise fuera de la escalera, o sobre otra superficie, mientras se sitúe sobre la escalera.

31. Abra la escalera completamente, antes de usarla.

32. Use la escalera solo con dispositivos apropiados: Estabilizadores, barandillas, pestillos, etc. son parte de la escalera.

33. Cualquier superficie horizontal, parecida a una plataforma en una escalera de doble apoyo, que no esté diseñada para colocarse sobre la misma

(por ejemplo, una bandeja de plástico) debería venir claramente especificado sobre su superficie (solamente si fuera necesario, dado el diseño de la escalera)

34. No use escaleras en exteriores que no sean específicas para dicho propósito.

35. Plataformas cuya altura sea superior a 2,5 metros, requerirán de instrucciones de seguridad específicas, cuando el producto no pueda ser usado exteriores (El uso en exteriores está permitido, siempre que el producto en cuestión pase los test de estabilidad descritos en el apartado 6.7)

36. En caso de uso en exteriores, tome todas las precauciones necesarias contra el viento,

## REPARACIÓN, MANTENIMIENTO Y ALMACENAJE.

La reparación y el mantenimiento debe ser llevado a cabo por personal competente, de acuerdo con las instrucciones del fabricante.

**NOTA** Procure que una persona competente, con las habilidades adecuadas, lleve a cabo el mantenimiento, por ejemplo: habiendo sido formado por el fabricante.

En el caso de reparar o reemplazar alguna pieza, será necesario el contacto con el distribuidor.

Las escaleras deberán ser almacenadas de acuerdo con las instrucciones del fabricante.

## LISTA DE DETALLES A INSPECCIONAR.

En inspecciones regulares, deberán tenerse en cuenta los siguientes detalles:

1. Compruebe que los montantes de las patas, no estén doblados, girados, abollados, partidos, corroídos o podridos;

2. Compruebe que los montantes de las patas alrededor de los puntos de fijación u otros componentes, se encuentran en buen estado; 3. Compruebe que las fijaciones (generalmente pernos, tornillos o remaches) no se hayan caído, perdido o corroído; 4. Compruebe que no falte ningún peldaño, o se hayan desgastado, corroído o dañado; 5. Compruebe que las bisagras entre la parte de delante y detrás, no están dañadas, perdidas ó corroídas; 6. Compruebe que el bloqueo queda horizontal, las barras traseras y los refuerzos no se han perdido, doblado, corroído o dañado; 7. Compruebe que los remaches de los peldaños no se han perdido, dañado o corroído y que sujetan los peldaños adecuadamente; 8. Compruebe que los soportes guía no se han perdido, dañado o corroído y que sujetan adecuadamente y están perfectamente acoplados; 9. Compruebe que los tacos de la escalera y los terminales no se han perdido, o están excesivamente desgastados, corroídos o dañados; 10. Compruebe que la escalera en su totalidad no contiene ningún agente extraño, tal como suciedad, barro, pintura, aceite o grasa; 11. Compruebe que los mecanismos de bloqueo (si existen) no están dañados, corroídos y funcionan adecuadamente; 12. Compruebe que la plataforma (si existe) no ha perdido ninguna pieza o elemento de fijación y no esté dañada o corroída. 13. Preste atención al viento cuando se use al aire libre.

Cualquier elemento dañado debe ser reemplazado por aquellos componentes indicados y verificados por el fabricante. Si cualquiera de las comprobaciones arriba indicadas no es completamente satisfactoria, NO debería utilizar la escalera. En caso de escaleras especiales, deberán ser tenidos en cuenta

algunos otros aspectos indicados por el fabricante.

## LAS INSTRUCCIONES DE MONTAJE Y USO DE ESTE MANUAL SON VÁLIDAS ÚNICAMENTE PARA LA PLATAFORMA PROSTEP.

## UTILICE LA PLATAFORMA PROSTEP ÚNICAMENTE SI TODOS LOS ELEMENTOS NECESARIOS ESTÁN DISPONIBLES Y SON LOS ORIGINALES.



## BRUKSANVISNING.

1. Advarsel, fall fra plattformstige.
2. Se brukerveiledningen/heftet.
3. Undersøk plattformstige etter levering. Du må se over plattformstige hver gang du bruker den for å forsikre deg om at den ikke er skadet, men er trygg å bruke. Ikke bruk en plattformstige som er skadet.
4. Maksimal samlet belastning er 150 kg.
5. Ikke bruk plattformstige på et ujevnt underlag eller et underlag som ikke er fast.
6. Ikke strekk deg for lang.
7. Ikke sett plattformstige på et underlag som er tilsmusset.
8. Maksimalt antall brukere: 1.
9. Du må alltid ha ansiktet vendt mot plattformstige når du går opp eller ned i den.
10. Hold fast i plattformstige med et sikkert grep når du går opp eller ned. Hvis du utfører arbeid mens du står på plattformstige, må du alltid holde fast i den eller ta ekstra sikkerhetsforholdsregler dersom dette ikke er mulig.
11. Unngå arbeid som fører til at plattformstige belastes på den

ene siden, slik som sideveis boring gjennom faste materialer.

12. Ikke bær utstyr som er tungt eller vanskelig å håndtere mens du bruker plattformstige.

13. Du må ikke bruke uegnet føttøy når du går opp eller ned i plattformstige.

14. Ikke bruk plattformstige dersom du ikke er i god nok form. Visse medisinske tilstander eller bruk av medisiner, alkohol eller rusmidler kan gjøre det utrygt å bruke plattformstige.

15. Ikke tilbring lange perioder på plattformstige. Ta pauser regelmessig (utmattelse utgjør en risiko).

16. Forhindre skade på plattformstige under transport, f.eks. ved å feste den skikkelig og plassere den på et egnet sted.

17. Forsikre deg om at plattformstige egner seg til det formålet du skal bruke den til.

18. Ikke bruk plattformstige hvis den er tilsmusset, f.eks. med våt maling, gjørme, olje eller snø.

19. Ikke bruk plattformstige utendørs i dårlig vær, f.eks. i sterk vind.

20. For profesjonell bruk må man alltid foreta en risikovurdering og rette seg etter nasjonale og lokale lover og regler.

21. Når du plasserer plattformstige, må du forsikre deg om at den ikke utgjør en fare for kollisjon, f.eks. med fotgjengere, kjøretøyer eller dører. Steng av og sikre dører (ikke nødutgang-er) og vinduer på arbeidsområdet der det er mulig.

22. Advarsel, fare for elektrisk støt. Identifiser alle potensielle farer knyttet til elektrisitet på området, slik som hengende ledninger eller annet eksponert elektrisk utstyr, og ikke bruk plattformstige der en slik fare for elektrisk støt forekommer.

23. Bruk en ikke-ledende plattformstige når du må utføre arbeid som involverer elektrisitet.

24. Ikke bruk plattformstige som bro.

25. Du må ikke utføre endringer

på plattformstige konstruksjon.

26. Ikke flytt på plattformstige mens noen står på den.

27. Vær oppmerksom på vind når du bruker plattformstige utendørs.

28. Hvis plattformstige leveres med stabilisatorstenger og disse stengene må festes av brukeren før første gangs bruk, skal dette stå beskrevet på plattformstige og i brukerveiledningen.

29. Plattformstige for profesjonelt bruk.

30. Ikke tre av fra plattformstige og over på en annen overflate på siden av plattformstige.

31. Åpne plattformstige fullt ut før bruk.

32. Bruk plattformstige med kun innkoblede sikringsanordninger, f.eks. stabilisator; ballast; aktiverte bremses – hvis en del av plattformstige.

33. Enhver horisontal flate som ser ut som en plattform på en stående plattformstige som ikke er konstruert for å stå på (f.eks. et arbeidsbrett av plast) skal være tydelig merket på den overflaten, (kun hvis det er nødvendig på grunn av plattformstige design).

34. Ikke bruk plattformstiger utendørs som ikke er beregnet for dette formålet.

35. For plattformhøyder større enn 2,5 m skal sikkerhetsinstruksjonene spesifisere om et produkt ikke kan brukes utendørs (utendørs bruk er tillatt dersom produktet består den nødvendige stabilitetstesten beskrevet i 6.7.).

36. For utendørs bruk, vær forsiktig med vinden.

## **REPARASJON, VEDLIKEHOLD OG OPPBEVARING.**

Reparasjoner og vedlikehold må utføres av en kompetent person og skje i samsvar med produsentens anvisninger.

En kompetent person er en som har de nødvendige ferdighe-

tene som trengs for å utføre reparasjon eller vedlikehold, f.eks. har fått opplæring av produsenten.

For reparasjon eller utskifting av deler, f.eks. føtter, kan man kontakte produsenten eller forhandleren.

Plattformstige må oppbevares i henhold til produsentens anvisninger.

Plattformstige laget av eller som har deler av termoplast, herdeplast og forsterkede plastmaterialer, bør oppbevares utenfor direkte sollys.

Plattformstige laget av tre bør oppbevares på et tørt sted og ikke males med ugjenomsiktig eller dampnett maling.

## **LISTE OVER ELEMENTER SOM MÅ KONTROLLERES.**

Man bør gjennomføre regelmessige inspeksjoner og ta hensyn til følgende:

Kontroller at sidestykkene/bena (de rette delene) ikke er bøyd, vridd, bulket, har fått sprekker, er rustet eller råtne;

Kontroller at sidestykkene/bena rundt festepunkter for andre komponenter er i god stand;

Kontroller at festemidler (vanligvis nagler, skruer eller bolter) ikke mangler, er løse eller rustet;

Kontroller at trinn ikke mangler, er løse, slitte, rustet eller skadet;

Kontroller at hengslene mellom for- og bakdelene ikke er skadet, løse eller rustet;

Kontroller at låsemekanismen holder seg vannrett, bakskinnene og hjørneavstivnerne ikke mangler, er bøyd, løse, rustet eller skadet;

Kontroller at hektene til trinnene ikke mangler, er skadet, løse eller rustet og at de virker som de skal på trinnene;

Kontroller at styrebrakettene ikke mangler, er skadet, løse eller rustet og at de virker som de skal på tannhjulstykkene;

Kontroller at plattformstige

føtter og endedekslene ikke mangler, sitter løst, er slitt, rustet eller skadet;  
 Kontroller at hele plattformstige er fri for forurensende stoffer (f.eks. smuss, gjørme, maling, olje eller fett);  
 Kontroller at låsesperrene (hvis de er påmontert) ikke er skadet og at de fungerer som de skal;  
 Kontroller at plattformen (hvis den er påmontert) ikke har deler som mangler eller er skadet eller rustet.

Ethvert skadet element må erstattes med en komponent identifisert av produsenten.

Dersom plattformstige ikke består ett eller flere av punktene ovenfor, må du IKKE bruke plattformstige. For spesielle stigetypen må man ta hensyn til enda flere punkter, og disse spesifiseres av produsenten.

**MONTERINGS- OG BRUKS-ANVISNINGENE I DENNE MANUALEN GJELDER KUN FOR PROSTEP PLATTFORMEN.**

**IKKE BRUK PROSTEP PLATTFORMEN HVIS DET MANGLER NOEN DEL. KOMPONENTER SKAL IKKE ENDRES FRA ORIGINALEN.**

